

ÚCHYTY A KOTEVNÍ BOTKY

MOUNTINGS AND PROFILE ANCHORS

Charakteristika úchytů:

Standardní úchyty vaznic jsou vhodné pro všechny obvyklé aplikace vaznic. V případě neobvyklých zatížení by úchyty měly být vyztuženy.

Materiál: Ocel S235JRG2
Povrchová úprava: Zinkování do 275 g/m² (na požádání lakované)

Characteristic of the mountings anchorages:

Standard mountings anchorages are suitable for all normal applications. In event of unusual load mountings should be reinforced.

Material: Steel S235JRG2
Coating: Zinc to 275 g/m² (painted per request)

Typ	Označení	"Z"	A	B	C	D	E	F	Cena
A	P1	140	145	40	65	35	65	4	
A	P2	170	175	40	95	35	65	4	
A	P3	180	185	40	105	35	65	4	
B	P4	200	205	50	105	35	65	4	
B	P5	220	225	50	125	35	65	4	
B	P6	240	245	50	145	35	65	4	
C	P7	260	265	60	145	40	75	4	
C	P8	300	305	60	185	40	75	4	

Ceny nepodléhají slevám! Prices are not subject to discounts!



TYP A P1 - P3

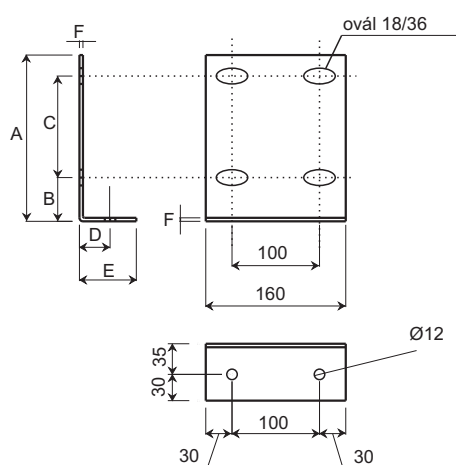

TYP B P4 - P6

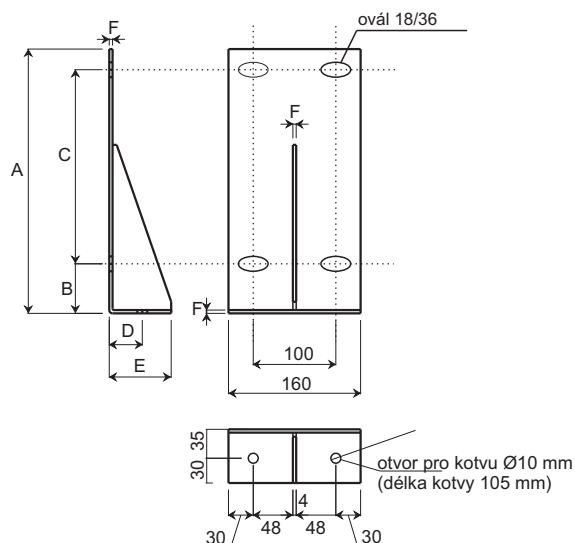

TYP C P7 - P8

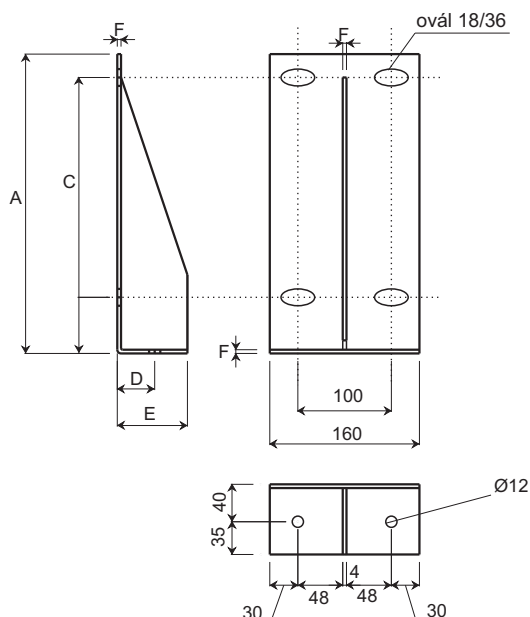

DETAIL DĚROVÁNÍ / Punching detail

"Z" profil na ose kratší o 20 mm / "Z" profile on the axis shorter by 20 mm.

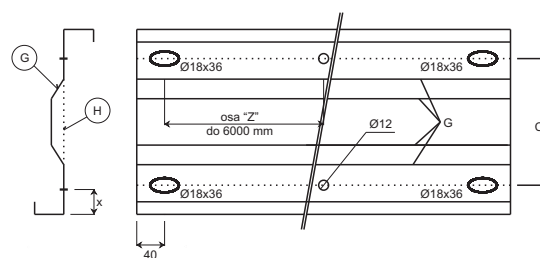

X = A - 40 mm
B - 50 mm
C - 60 mm

Ⓒ "Z" tvarované / formed
Ⓓ "Z" standardní / standard

CENY PLATNÉ OD 2009/02/IK. PRÁVO NA ZMĚNY VYHRÁŽENO.
PRICE VALID FROM 2009/02/IK. RIGHT TO CHANGES RESERVED

KONSTRUKČNÍ PROFILY
STRUCTURALS

CERTIFIKACE ISO 9001, ISO 14001

WWW.FRIGOMONT.CZ

VÝROBCE
MANUFACTURE



FRIGOMONT
Technology

odštěpný závod, výroba:
FRIGOMONT a.s., Borek 40, 380 01 Dačice, Czech Republic
Tel.: (+420) 384 420 415 GSM: (+420) 724 022 030
Fax: (+420) 384 420 042 GSM: (+420) 603 818 352
E-mail: frigomont@frigomont.cz Web: www.frigomont.cz

IČ: 26032732, DIČ: CZ26032732
Bankovní spojení: GE Money Bank a.s.
Číslo účtu: 155333416/0600
IBAN: CZ74 0600 0000 0001 5533 3416